

# LAYOUT ATHENA 41A

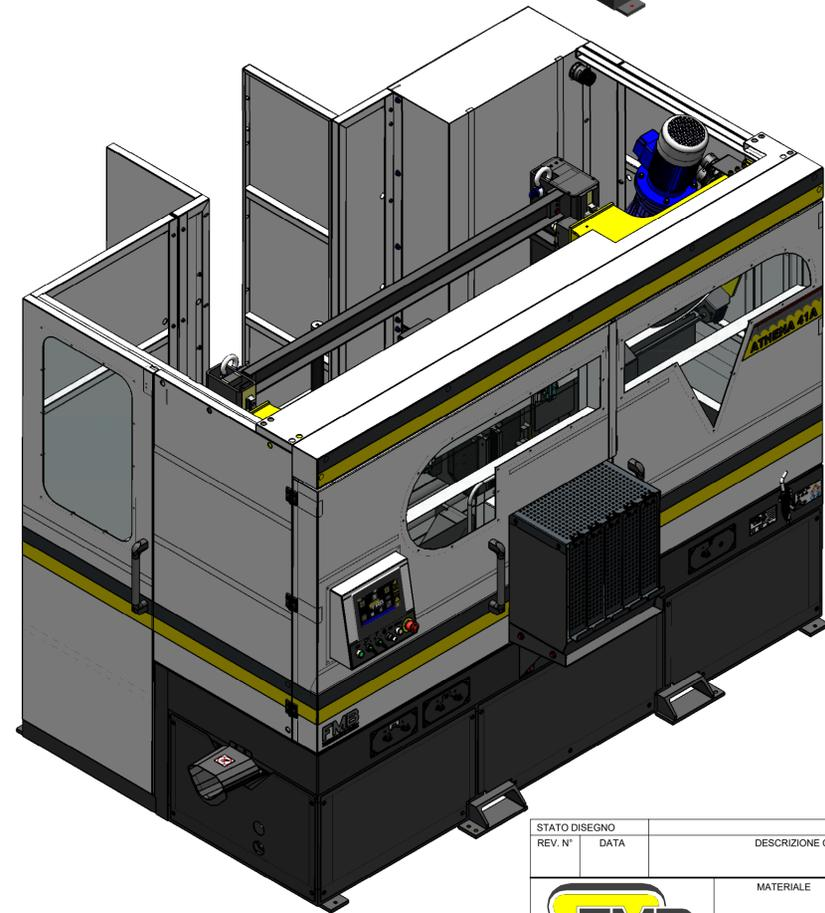
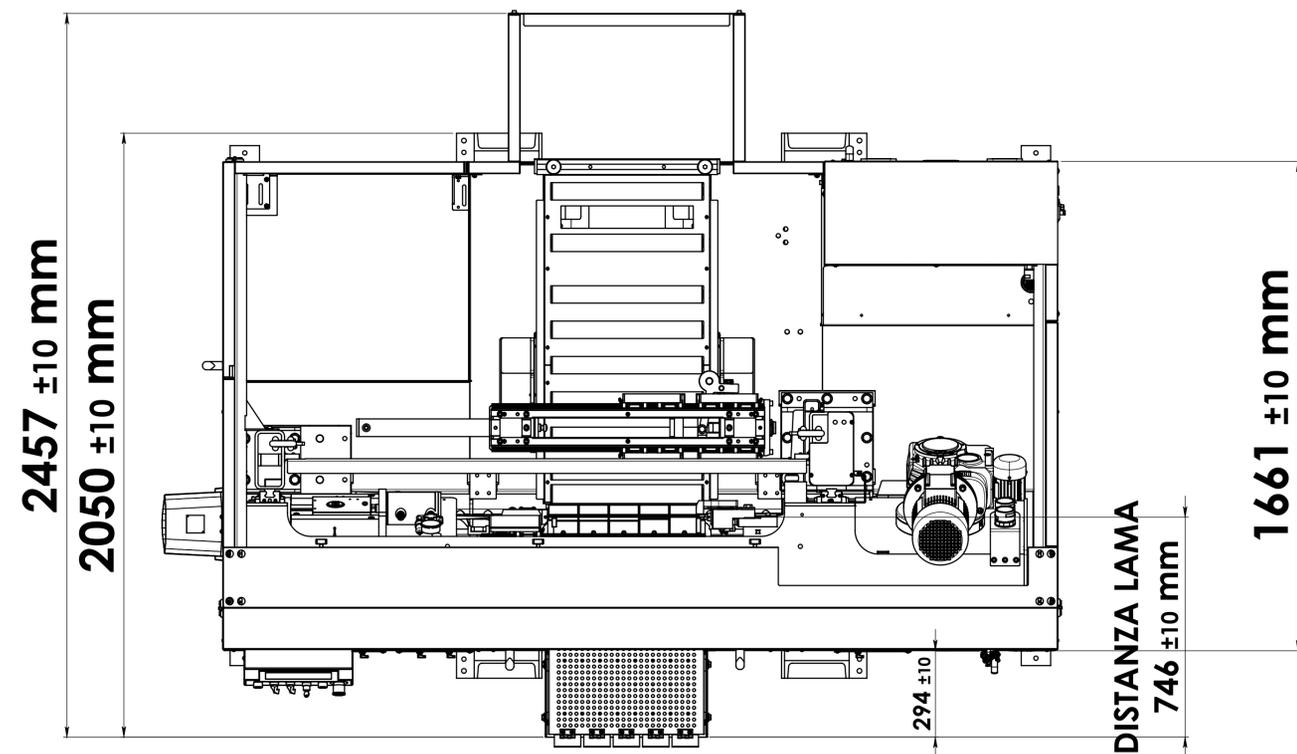
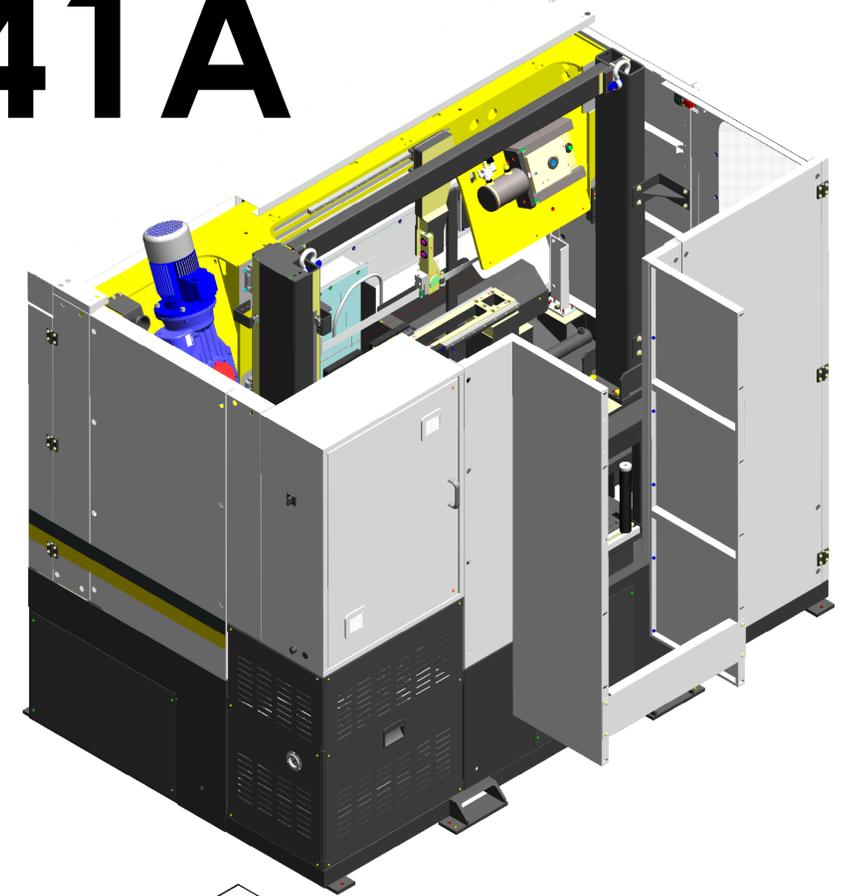
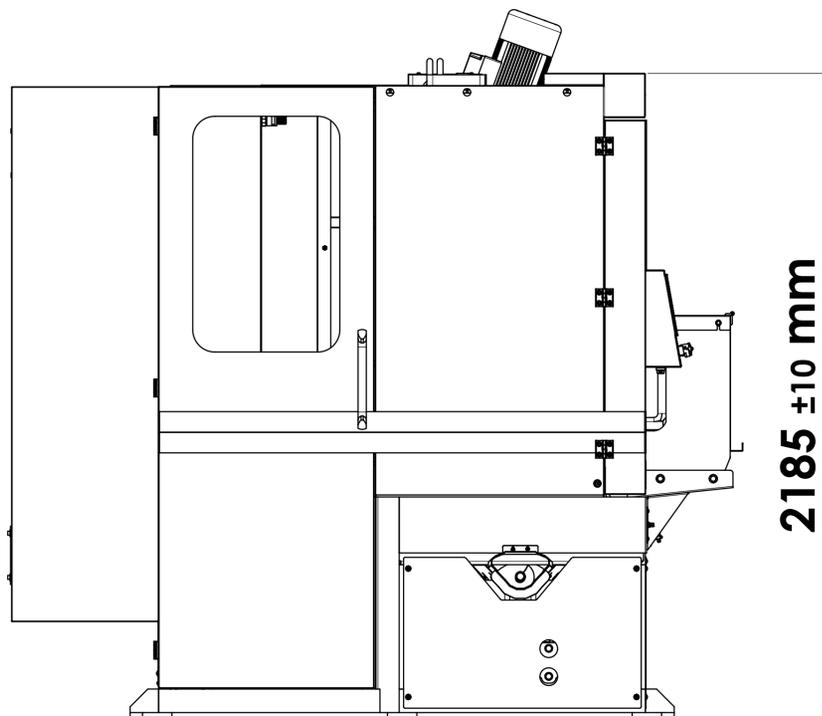
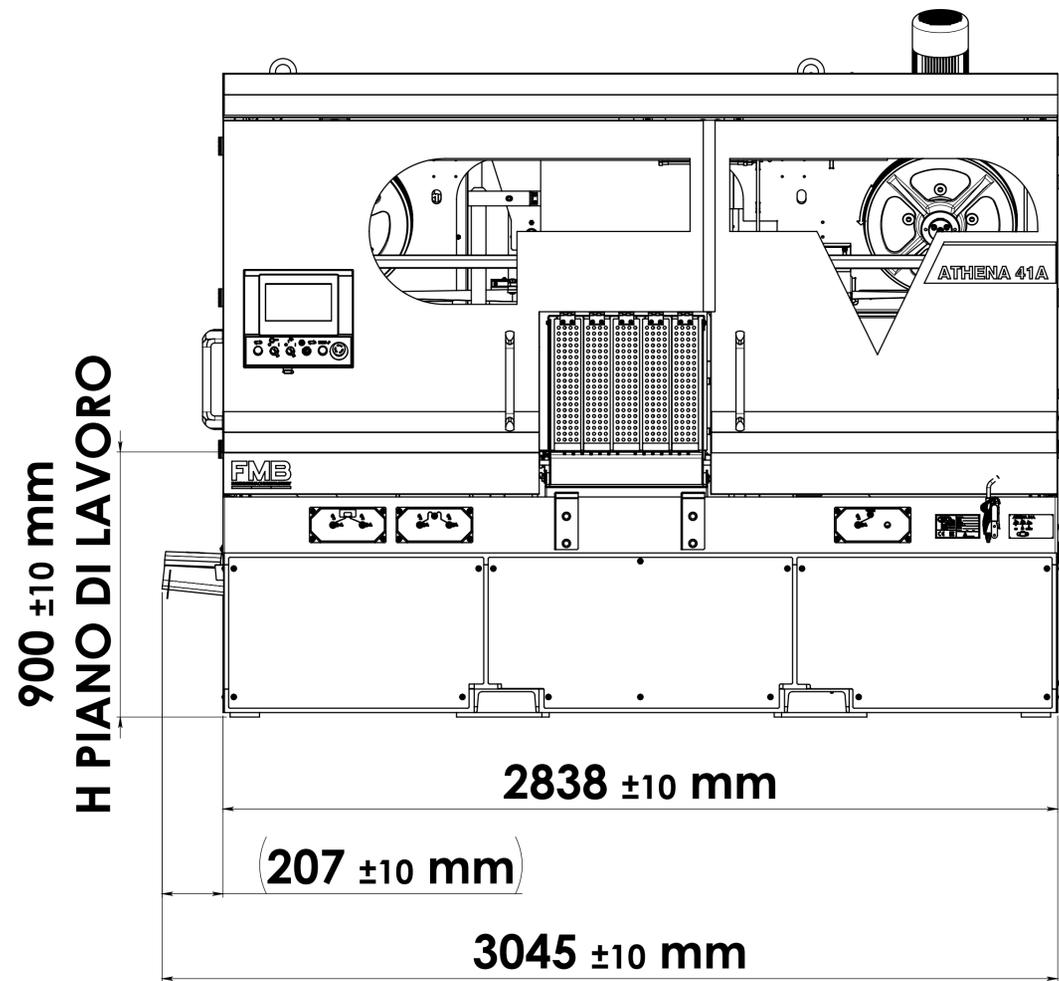

STATO DISEGNO		DESCRIZIONE OGGETTO		REVISIONE		ESECUTORE	
REV. N°	DATA	MATERIALE	FINITURA SUPERFICIALE	TRATT. TERMICO			
OGGETTO:		ATHENA 41A					
PARTICOLARE:		ATHENA 41A					
DISEGNATO	DATA DISEGNO	SCALA	DISEGNO N°				
07-02-2022	07-02-2022	1:12	A1				
MODELLATO	DATA MODELLO	12/5/ Grezzo To Rough	3/2/ Finito Finish	0,8/ Rettificato Grinding			
Value of tolerance linear dimensions UNI ISO 2768/F				Quote senza indicazione di tolleranza - Dimensions without indications of tolerance			
0,5+3	3-6	6-30	30-120	120-400	400-1000	1000-2000	MASSAWEIGHT
±0,05	±0,05	±0,1	±0,15	±0,2	±0,3	±0,5	
IL PRESENTE DISEGNO È DI ESCLUSIVA PROPRIETÀ DELLA F.M.B. E PERTANTO NE È VIETATA LA RIPRODUZIONE ANCHE PARZIALE SENZA LA SUA AUTORIZZAZIONE SCRITTA.							